



Klimapolitische Anforderungen an Industrie- und Gewerbegebiete

Dipl.-Ing., Dipl.-Wirtschaftsing.

Michael Geißler

Geschäftsführer

Berliner Energieagentur GmbH

14.06.2010



Klimapolitische Anforderungen an Industrie- und Gewerbegebiete

BERLINER **e**nergie AGENTUR

Berliner Energieagentur: Facts and Figures

wurde gegründet

- 1992 als Public-Private-Partnership

hat als Gesellschafter zu gleichen Teilen

- Land Berlin
- Vattenfall Europe Wärme AG
- GASAG Berliner Gaswerke AG
- KfW Bankengruppe

verfügt über

2,5 Mio. Euro Stammkapital

erwirtschaftet

rd. 8,2 Mio. € Umsatz
rd. 556 T€ Betriebsergebnis (EBIT)

beschäftigt

55 Mitarbeiterinnen und Mitarbeiter

Unternehmensbereiche

- Consulting
- Contracting
- Internationaler Know-How Transfer

mit Sitz

Französische Straße 23
10117 Berlin

Telefon: (030) 29 33 30 - 0

eMail: office@berliner-e-agentur.de

Internet: www.berliner-e-agentur.de



Klimapolitische Anforderungen an Industrie- und Gewerbegebiete

BERLINER **energie** AGENTUR

Berliner Energieagentur: Facts and Figures

Energiedienstleistungen

- **Consulting:**
Beratung von öffentlicher Hand, Immobilienwirtschaft und Unternehmen zum effizienten Energieeinsatz
- **Contracting:**
Planung, Finanzierung, Bau, Betrieb von Anlagen zur Strom-, Wärme-, Notstrom-, Kälte- und Druckluftversorgung sowie Beleuchtung
- **Internationaler Know-how Transfer:**
Übertragung erfolgreicher Modelle zur rationellen Energienutzung und zum Einsatz erneuerbarer Energien in neue Märkte



Klimapolitische Anforderungen an Industrie- und Gewerbegebiete

BERLINER **energie** AGENTUR

Politische Rahmenbedingungen

- **Masterplan Industrie**
 - Leitlinien am 5. Mai 2010 veröffentlicht

- **Energiekonzept 2020**
 - Handlungsfeld „Industrie und Verarbeitendes Gewerbe“





Klimapolitische Anforderungen an Industrie- und Gewerbegebiete

BERLINER **nergie** AGENTUR

Ausgangssituation

- **824 in Berlin ansässige Betriebe der Industrie und des Verarbeitenden Gewerbes**
- **Mit ca. 98.976 Beschäftigten (2005)**
- **Über 90% der Betriebe sind KMU**
- **Industrie und Verarbeitendes Gewerbe stellen sehr heterogenen Sektor mit großem Unterschieden des spezifischen Energiebedarfs dar**



Klimapolitische Anforderungen an Industrie- und Gewerbegebiete

BERLINER **E**nergieAGENTUR

Energiemix zur Wärmebereitstellung 2005

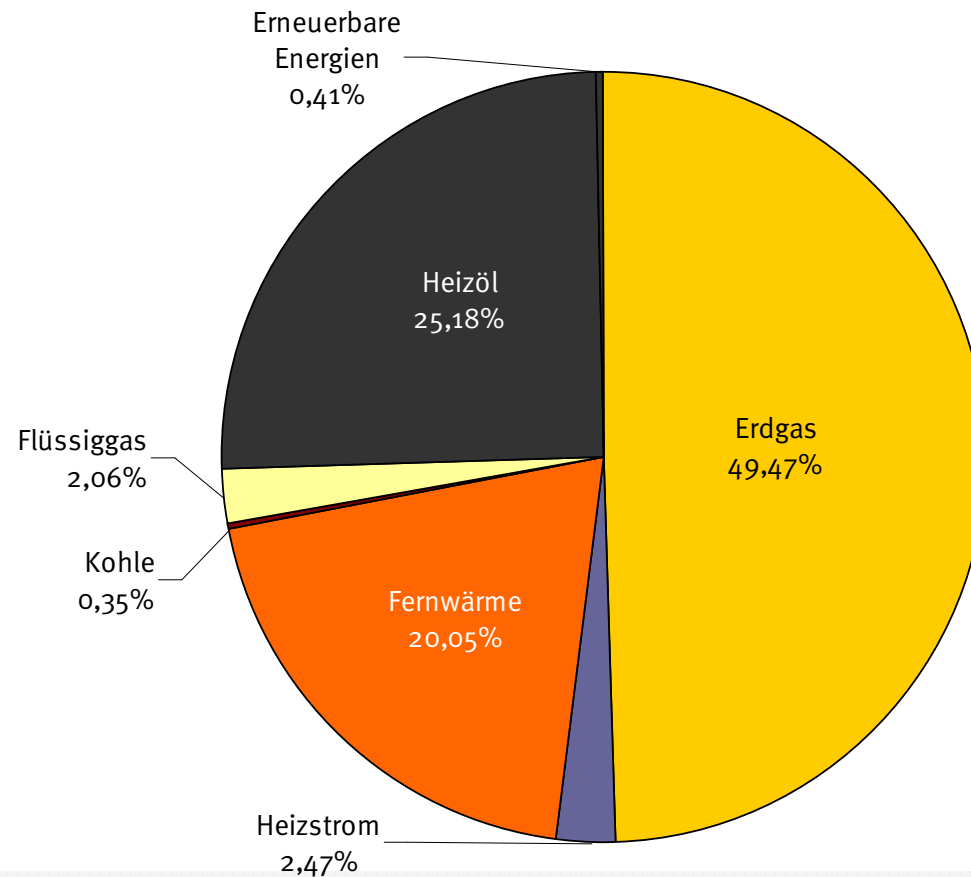



Berliner Netzwerke



Zielstellung

- setzt konkrete Projekte in den Bereichen Energieeffizienz und Erneuerbare Energien um
- verbindet Anwender und Hersteller von Energie und innovativen Produkten / Dienstleistungen
- schafft Verknüpfung zu aktuellen Forschungsergebnissen
- stärkt den Wirtschaftsstandort Berlin

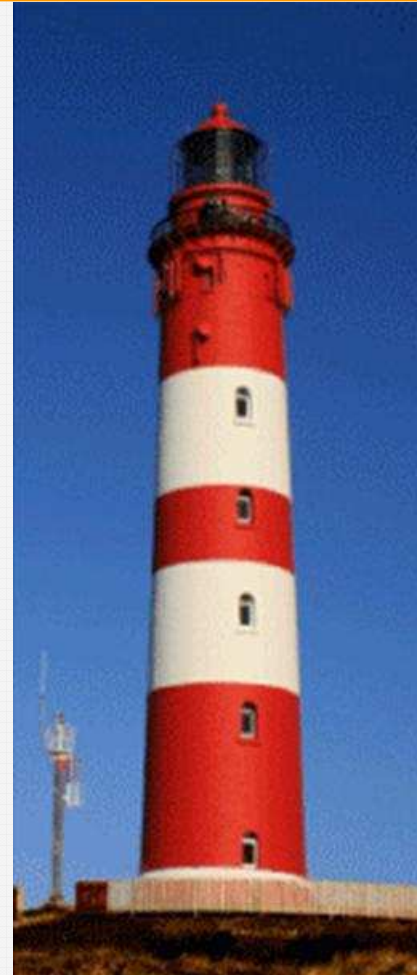



Leistungsangebot

- Einsatz innovativer und effizienter Technologien
- Umstellung des Energiemixes
- Einführung von Energiedienstleistungen
- Energiekonzepte für Gebäude





Netzwerkprojekt: oberflächennahe Geothermie und Solarthermie

Entwicklung eines neuen Anlagendesigns und Einsatz in einem Modellprojekt

- Verknüpfung von Geothermie und Solarthermie zur Niedertemperatur-Wärmenutzung
- ein Referenzprojekt ist in der Planung- und Genehmigungsphase
- Ziel ist es, die Technologie zu optimieren und zu verbreiten

beteiligte Partner

- Geo-En Energy Technologies GmbH
- Phönix Sonnenwärme AG



Netzwerkprojekt: Gas-Absorptions-Wärmepumpe

Einsatz von gasgetriebenen
Wärmepumpen im Stadtbad Mitte

- Kaskade mit 4 Wärmepumpen
- Heizungsversorgung
Raumluftechnischer Anlagen
- Auswertung und Optimierung

beteiligte Partner

- BBB
- GASAG

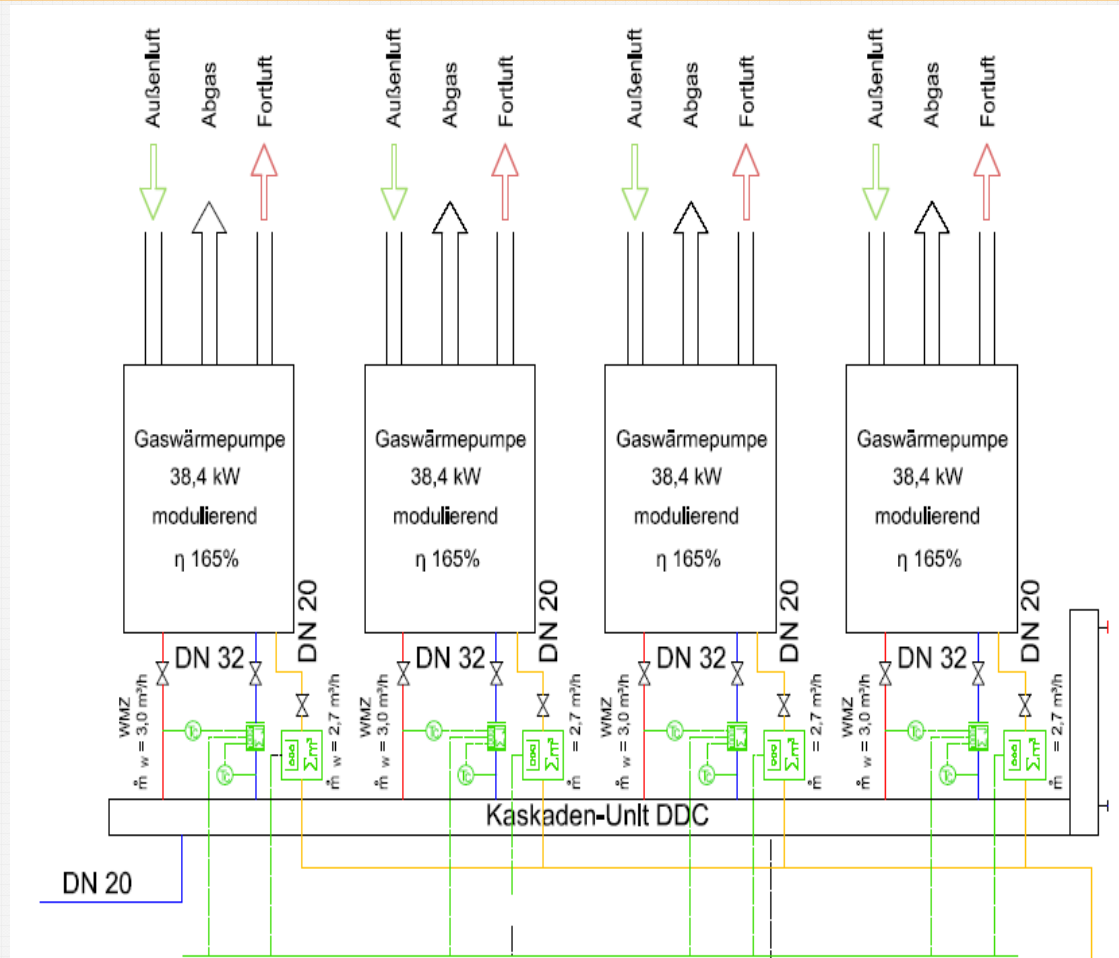



Aus Ideen Projekte machen – www.berliner-netzwerk-e.de

